

## Laufwagen Typ P (Rollen Ø52) und Typ Q (Rollen Ø62)

Fester Laufwagen mit 4 Rollen. Geeignet für Montagebolzen: **Typ 6-9**.

Material: Aluminium-Druckguß Legierung; Bolzen und Buchse aus brüniertem Stahl.

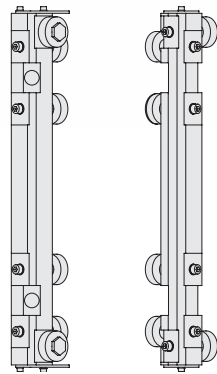

Ausführung K  
Siehe Seite 63

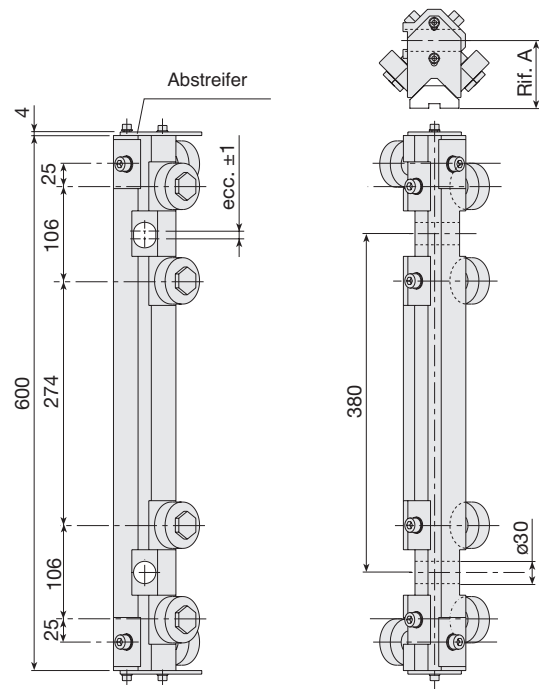

Merkmale	Ø52	Ø62
Anzahl Rollen	6	6
Gewicht [kg.]	4,9	5,9
Ersatzteil	<b>204.2086</b>	<b>204.2283</b>

## Austausch der Bolzen

Es ist stets darauf zu achten, dass alle Bauteile passend befestigt werden. Das empfohlene Anzugsmoment für Schrauben und Muttern ist 50 Nm.



### Tragzahlen für gehärtete Führungen

V-Rollen	Cw [N]	C0w[N]	Fr zulässig [N]	Vmax.
Ø40	9800	6200	2600	7 m/s
Ø52	15800	10500	4400	6 m/s
Ø62	21100	14500	5600	5 m/s

### Tragzahlen für vergütete Führungen

V-Rollen	Cw [N]	C0w[N]	Fr zulässig [N]	Vmax.
Ø40	9800	6200	700	7 m/s
Ø52	15800	10500	1100	6 m/s
Ø62	21100	14500	1400	5 m/s

Austausch der Bolzen	Gewicht [Kg]	Best.-Nr.
Ø40 zylindrisch	0,22	<b>205.0464</b>
Ø40 exzentrisch (±0,75 mm)	0,25	<b>205.0463</b>
Ø52 zylindrisch	0,4	<b>205.0163</b>
Ø62 zylindrisch	0,55	<b>205.0165</b>