

Fester Laufwagen mit 4 Rollen Ø40

Material: Aluminium-Druckguß Legierung; Bolzen und Buchse aus brüniertem Stahl.

Hinweis: zur Schaffung einer Loslagerfunktion die starken Scheiben entfernen.

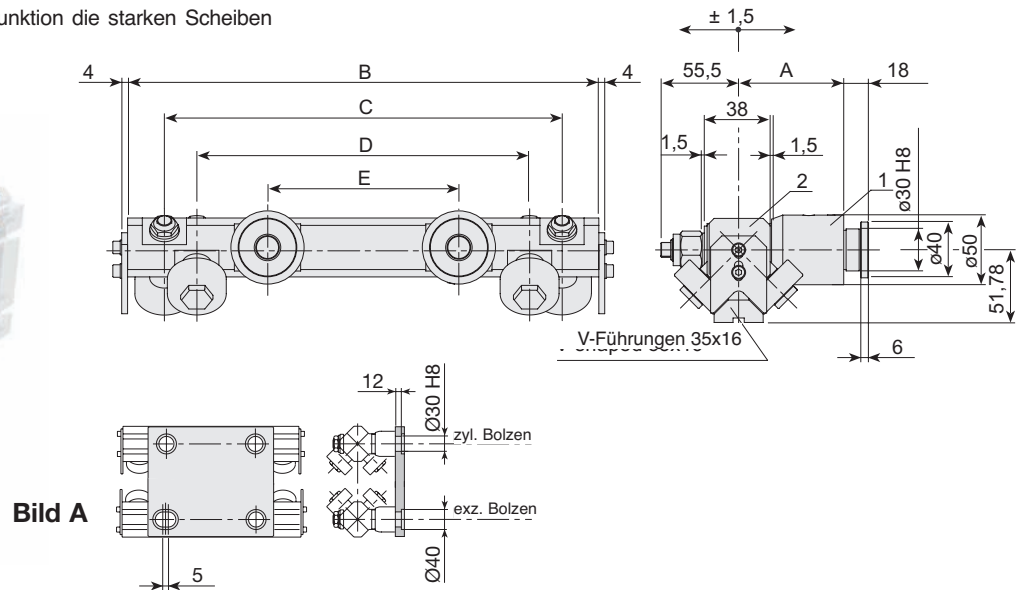

	A	Best.-Nr.
Laufwagen L=370 komplett mit zyl. Bolzen	75	204.0017
Laufwagen L=370 komplett mit exz. Bolzen (± 1 mm)	75	204.0018
Laufwagen L=600 komplett mit zyl. Bolzen	75	204.0027
Laufwagen L=600 komplett mit exz. Bolzen (± 1 mm)	75	204.0028
Laufwagen L=370 komplett mit zyl. Bolzen	50	204.0030
Laufwagen L=370 komplett mit exz. Bolzen (± 1 mm)	50	204.0031
Laufwagen L=600 komplett mit zyl. Bolzen	50	204.0034
Laufwagen L=600 komplett mit exz. Bolzen (± 1 mm)	50	204.0035

Ersatzteil (2)	B	C	D	E	Best.-Nr.
Laufwagen L=370	370	320	276	180	204.0005
Laufwagen L=600	600	550	506	410	204.0026

Ersatzteil (1)	A	Gewicht [kg]	Best.-Nr.
Zylinderbolzen	75	4,1	236.0010
Exzenterbolzen (± 1 mm)	75	4,1	236.0011
Zylinderbolzen	50	3,5	236.0014
Exzenterbolzen (± 1 mm)	50	3,5	236.0015

Laufwagen Typ E (Rollen Ø52) und Typ F (Rollen Ø62)

Fester Laufwagen mit 4 Rollen. Geeignet für Montagebolzen: **Typ 7-8**.

Material: Aluminium-Druckguß Legierung; Bolzen und Buchse aus brüniertem Stahl.

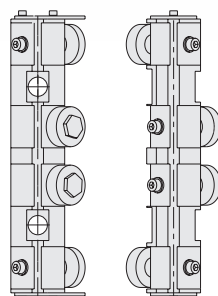
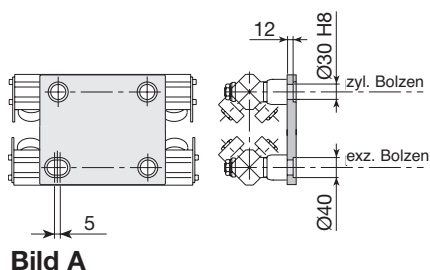
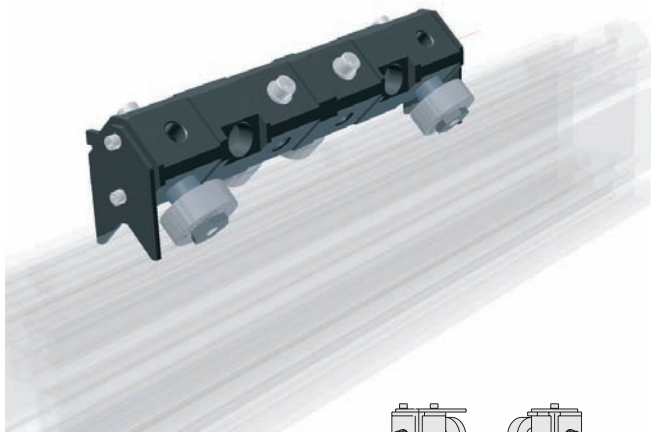

Ausführung K
Siehe Seite 63

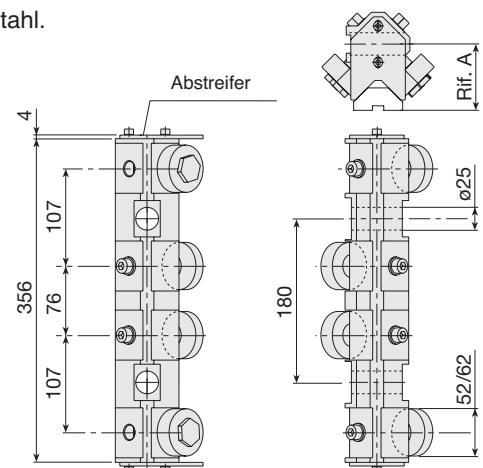

Ø Rollen	A	
Rollen Ø52	71,75	
Rollen Ø62	78,85	
Merkmale	Ø52	Ø62
Anzahl Rollen	4	4
Gewicht [kg.]	4,6	5,2
Ersatzteil	204.1518	204.1519