

# Laufwagen

Laufwagen mit 2, 3 oder 4 Rollen Ø40, Aluminium-Druckgußlegierung ( $R_s=280 \text{ N/mm}^2$ ).  
 Laufwagen mit 4 oder 6 Rollen Ø52 und Ø62, Strangpressteil aus Aluminiumlegierung ( $R_s=310 \text{ N/mm}^2$ ).  
 Montagebolzen aus hochfestem Stahl ( $R_s=800 \text{ N/mm}^2$ ).  
 Rollen mit zweireihigem Schrägkugellager, lebensdauer geschmiert.



## Laufwagen mit 2 Rollen Ø40

Zur korrekten Anwendung folgen Sie bitte dem dargestellten Montagebeispiel.  
 Die Laufwagen mit exzentrischen Rollen müssen nach dem Einbau verstiftet werden, um Probleme mit der Profiltoleranzen zu vermeiden.

Material: Aluminium-Druckguß Legierung; Bolzen und Buchse aus brüniertem Stahl.

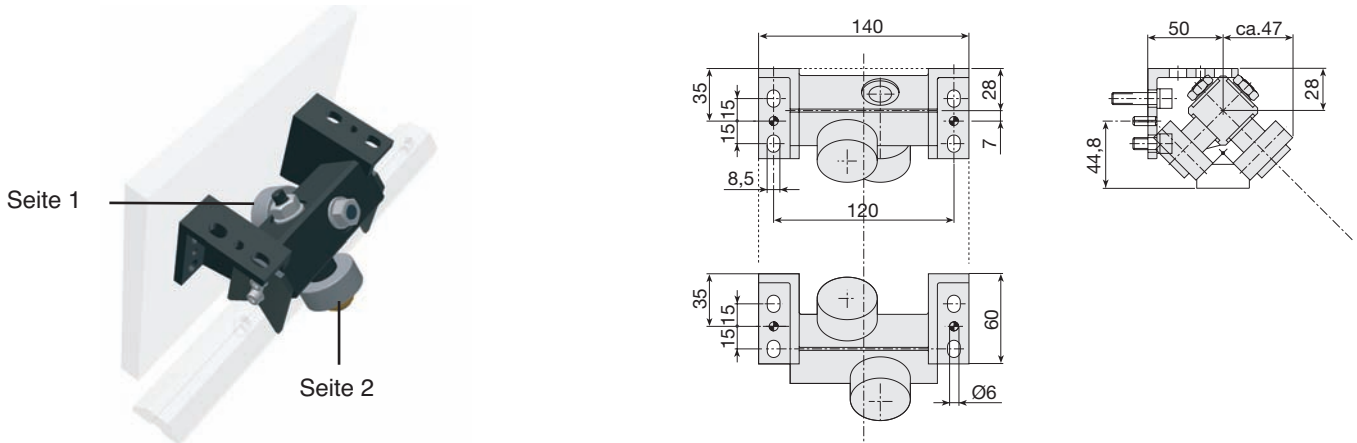

Rolle Seite 1	Rolle Seite 2	Beschreibung	Gewicht [Kg]	Best.-Nr.
Zylindrisch	Zylindrische	Laufwagen mit 2 Rollen Ø40 - zylindrische	1	204.2072
Exzentrisch	Zylindrische	Laufwagen mit 2 Rollen Ø40 - 1 zyl. Seite 1	1	204.2071
Zylindrische	Exzentrisch	Laufwagen mit 2 Rollen Ø40 - 1 zyl. Seite 2	1	204.0004
Exzentrische	Exzentrisch	Laufwagen mit 2 Rollen Ø40 - 1 zylindrische	1	204.0019

## Montagebeispiel

