

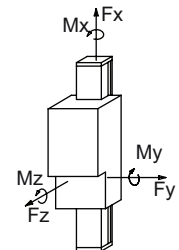

DAS MODUL KANN SENKRECHT ODER WAAGERECHT MONTIERT WERDEN
Zusatzteile: s. seite 56

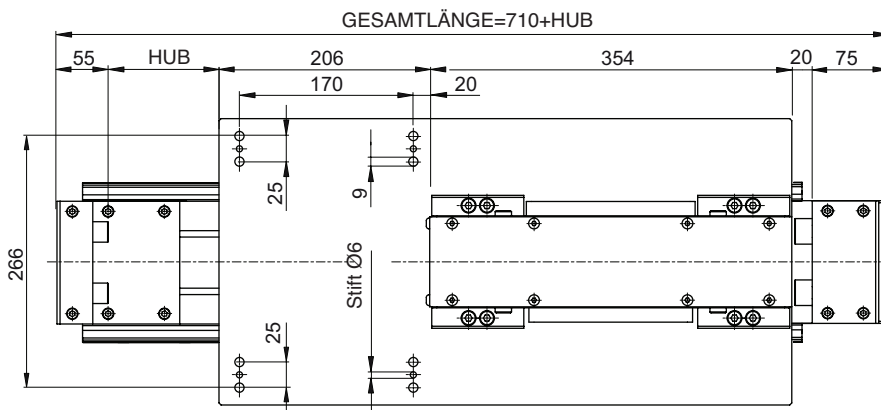
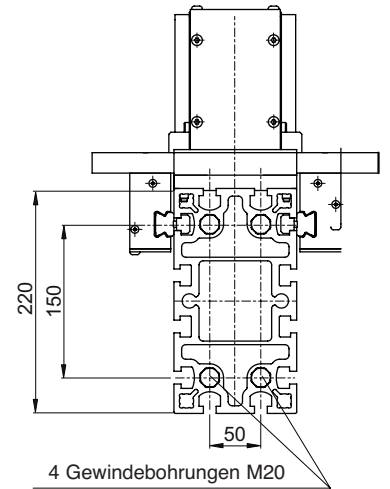
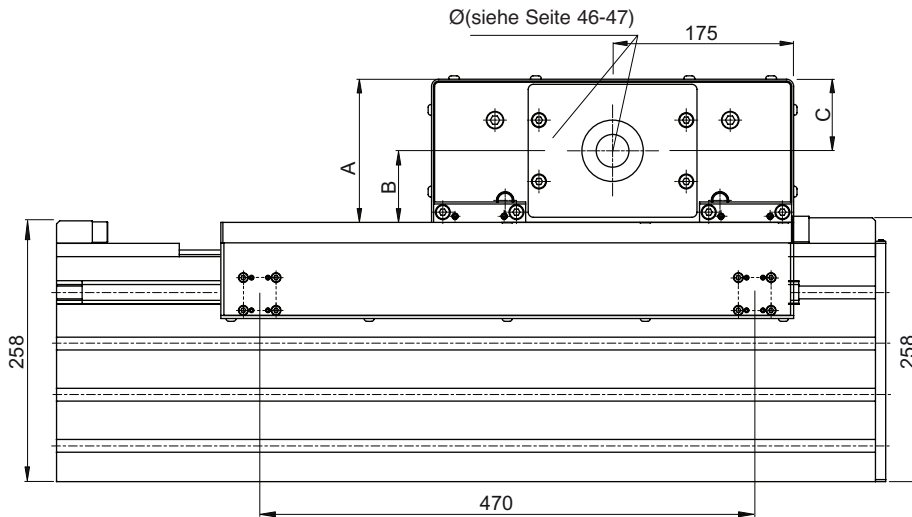

Fx = Zahnriemenhöchstzug

ACHTUNG: Bei Paarung der Einheiten Typ ZC... mit Typ TC.. den resultierenden Hub der Z-Achse beachten, da die Abmessungen der Schlittenplatten den Hub verringern können.

Leistungen		ZCS 120L - ZCES 120L	
Max. Hub	11.305	[mm]	
Max. Verfahrgeschwindigkeit	4	[m/s]	
Max. Beschleunigung (oder Verzögerung)	25	[m/s ²]	
Wiederholgenauigkeit	± 0,1	[mm]	

Max. Belastungen und Momente						
Einheit	M _x [Nm]	M _y [Nm]	M _z [Nm]	F _x [N]	F _y [N]	F _z [N]
ZCS 120L	810	2.940	4.560	5.000	10.400	12.000
ZCES 120L	810	2.940	4.560	8.000	10.400	12.000

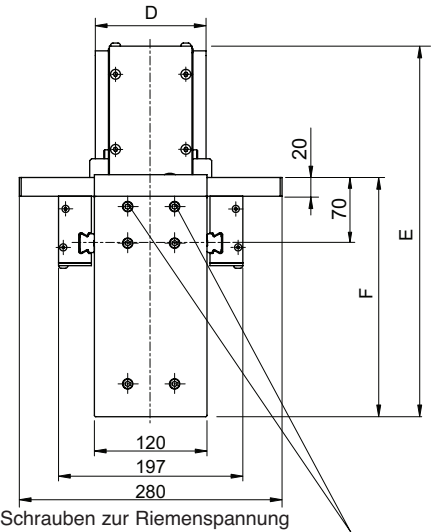

Die angegebenen Werte sind als Maximalwerte zu betrachten. Die genannten dynamischen Werte berücksichtigen bereits Sicherheitsfaktoren, wie sie für Maschinen in der Automatisierungstechnik üblich sind.

Zahnriemen	A	B	C	D	E	F
50	140	70	70	118	395	255
75	164	82	82	143	429	265

Technische Daten	ZCS 120L	ZCES 120L
Zahnriemen	50 ATL 10	75 ATL 10
Führung	4 Führungsschlitten Größe 25	
Trägerprofil	Logyca	(siehe Seite 10)
Wirkdurchmesser	95,49	[mm]
Scheibenumfang	300	[mm]

Gewichte	ZCS 120L	ZCESP120L
Scheibenträgheit	0,0067	0,010
Riemengewicht	0,34	0,51
Schlittengewicht	25	36
Basis (ohne Hub)	m1=46,5	m1=63
1.000 mm Trägerprofil	m2=32,5	m2=32,5

Zur Berechnung des Gesamtgewichtes verwendet man die folgende Formel: **m ges.= m1+ m2 • Hub/1000** wobei Hub in mm angegeben ist.