

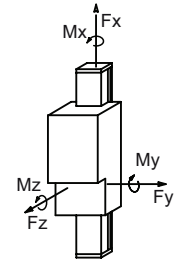

DAS MODUL KANN SENKRECHT ODER WAAGERECHT MONTIERT WERDEN  
Zusatzteile: s. seite 56

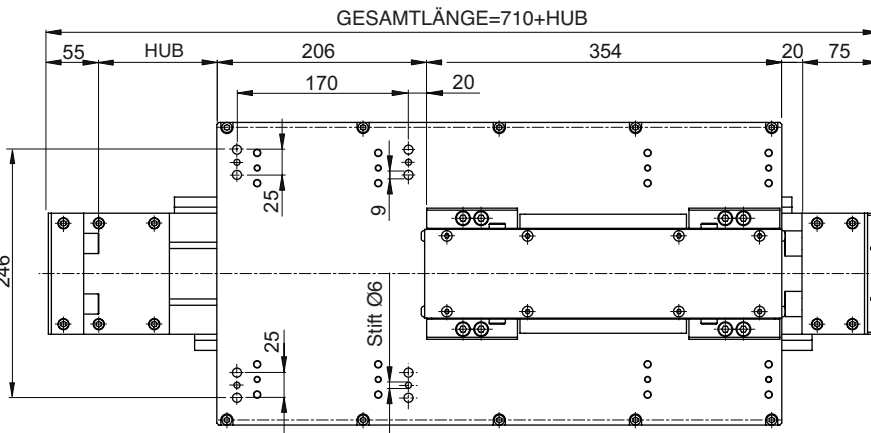
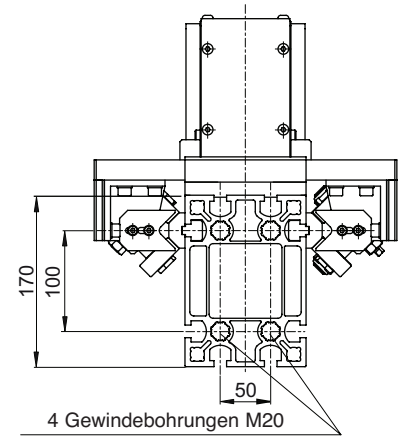
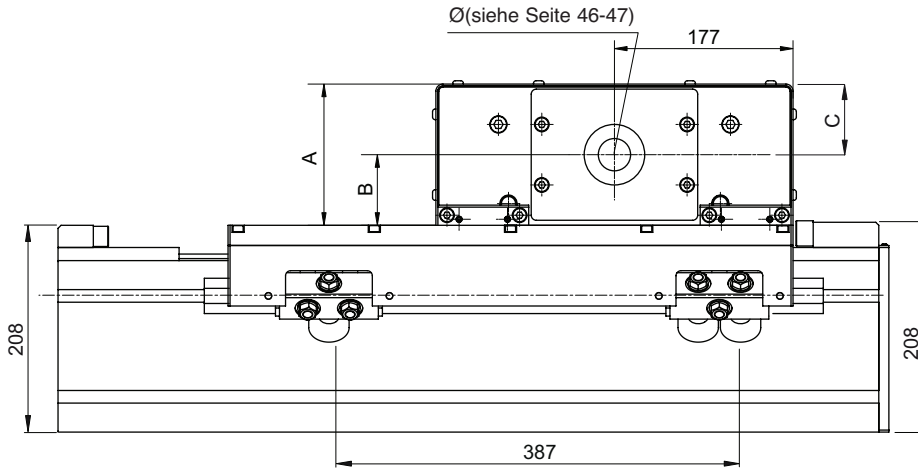

Fx = Zahnriemenhöchstzug

ACHTUNG: Bei Paarung der Einheiten Typ ZC... mit Typ TC.. den resultierenden Hub der Z-Achse beachten, da die Abmessungen der Schlittenplatten den Hub verringern können.

Leistungen		ZCR 120S - ZCER 120S	
Max. Hub	5.300	[mm]	
Max. Verfahrensgeschwindigkeit	4	[m/s]	
Max. Beschleunigung (oder Verzögerung)	25	[m/s <sup>2</sup> ]	
Wiederholgenauigkeit	± 0,1	[mm]	

Max. Belastungen und Momente						
Einheit	M <sub>x</sub> [Nm]	M <sub>y</sub> [Nm]	M <sub>z</sub> [Nm]	F <sub>x</sub> [N]	F <sub>y</sub> [N]	F <sub>z</sub> [N]
ZCR 120S	440	1.485	1.485	5.000	7.620	7.620
ZCER 120S 440		1.485	1.485	8.000	7.620	7.620

Die angegebenen Werte sind als Maximalwerte zu betrachten. Die genannten dynamischen Werte berücksichtigen bereits Sicherheitsfaktoren, wie sie für Maschinen in der Automatisierungstechnik üblich sind.

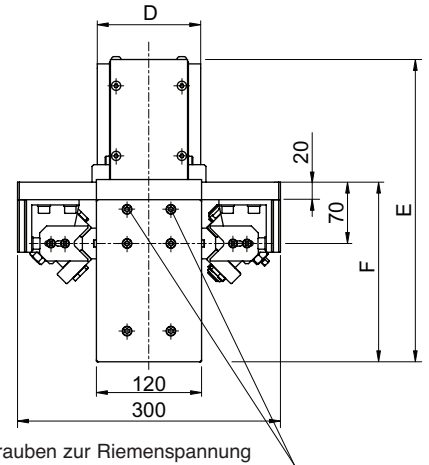

Zahnriemen	A	B	C	D	E	F
50	140	70	70	118	345	205
75	164	82	82	143	379	215

Technische Daten	ZCR 120S	ZCER 120S
Zahnriemen	50 ATL 10	75 ATL 10
Führung	4 Laufwagen mit 2 Rollen Ø 40 [mm]	
Trägerprofil	Statyca	(siehe Seite 10)
Wirkdurchmesser	95,49	[mm]
Scheibenumfang	300	[mm]

Gewichte	ZCR 120S	ZCER 120S
Scheibenträgeit	0,0067	0,010 [kgm <sup>2</sup> ]
Riemengewicht	0,34	0,51 [kg/m]
Schlittengewicht	24	33 [kg]
Basis (ohne Hub)	m1=42	m1=51 [kg]
1.000 mm Trägerprofil	m2=25	m2=25 [kg]

Zur Berechnung des Gesamtgewichtes verwendet man die folgende Formel: **m ges.= m1+ m2 • Hub/1000** wobei Hub in mm angegeben ist.