

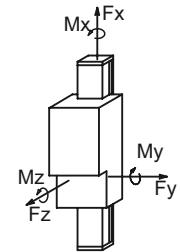

DAS MODUL KANN SENKRECHT ODER WAAGERECHT MONTIERT WERDEN
Zusatzteile: s. seite 56

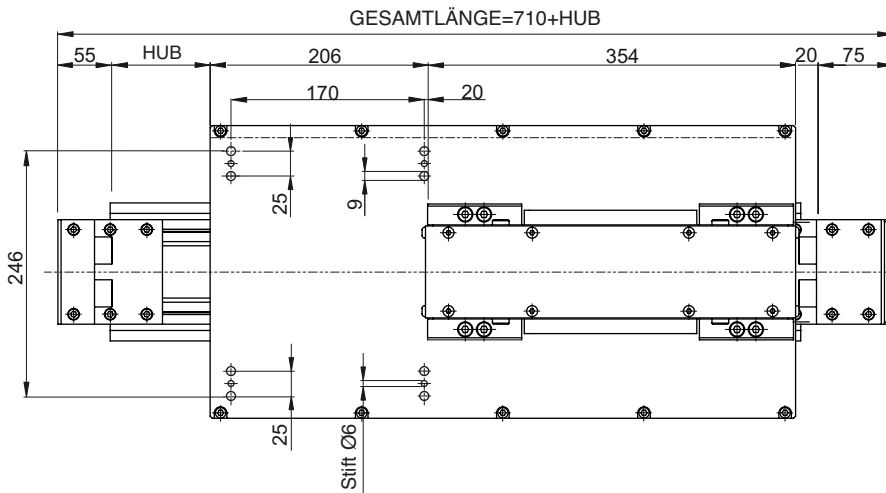
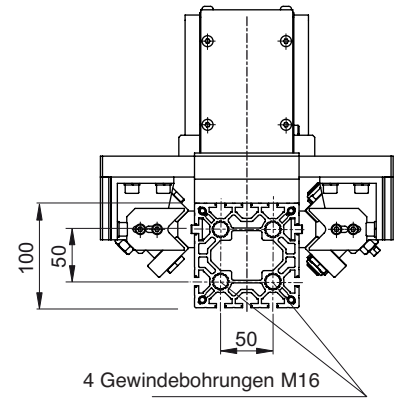
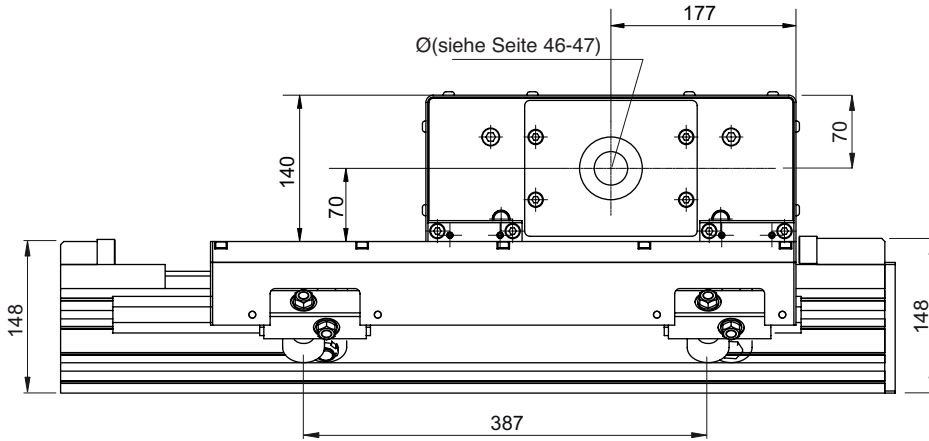

Fx = Zahnriemenhöchstzug

ACHTUNG: Bei Paarung der Einheiten Typ ZC... mit Typ TC.. den resultierenden Hub der Z-Achse beachten, da die Abmessungen der Schlittenplatten den Hub verringern können.

Leistungen	ZCR 100	
Max. Hub	5.300	[mm]
Max. Verfahrgeschwindigkeit	4	[m/s]
Max. Beschleunigung (oder Verzögerung)	25	[m/s ²]
Wiederholgenauigkeit	± 0,1	[mm]

Max. Belastungen und Momente						
Einheit	M _x [Nm]	M _y [Nm]	M _z [Nm]	F _x [N]	F _y [N]	F _z [N]
ZCR 100	370	1.490	1.490	5.000	7.620	7.620

Die angegebenen Werte sind als Maximalwerte zu betrachten. Die genannten dynamischen Werte berücksichtigen bereits Sicherheitsfaktoren, wie sie für Maschinen in der Automatisierungstechnik üblich sind.

Technische Daten	
Zahnriemen	50 ATL 10
Führung	4 Laufwagen mit 2 Rollen Ø 40 [mm]
Trägerprofil	MA 1-5 (siehe Seite 9)
Wirkdurchmesser	95,49 [mm]
Scheibenumfang	300 [mm]

Gewichte	
Scheibenträgheit	0,0067 [kgm ²]
Riemengewicht	0,34 [kg/m]
Schlittengewicht	25 [kg]
Basis (ohne Hub)	m1=36,5 [kg]
1.000 mm Trägerprofil	m2=16,5 [kg]

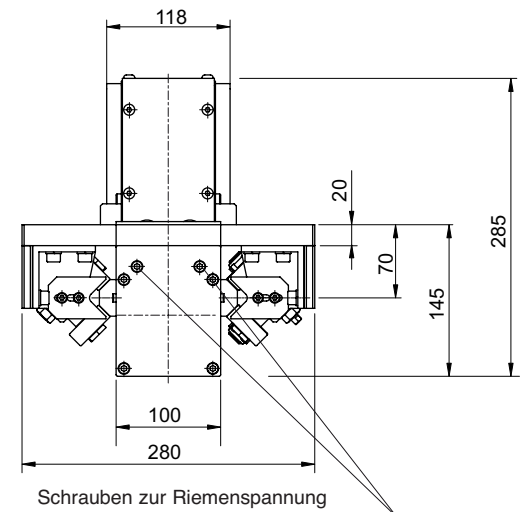

Zur Berechnung des Gesamtgewichtes verwendet man die folgende Formel: $m_{ges.} = m_1 + m_2 \cdot \text{Hub}/1000$ wobei Hub in mm angegeben ist.