

TCR 280 (TCRP 280)

MIT ZAHNRIEMENTRIEB UND LAUFROLLENFÜHRUNG

Patent angemeldet

Ø (siehe Seite 46-47)

RP=Führungen und Laufwagen mit schweren Rollen Ø 52mm - Zusatzteile: s. seite 56

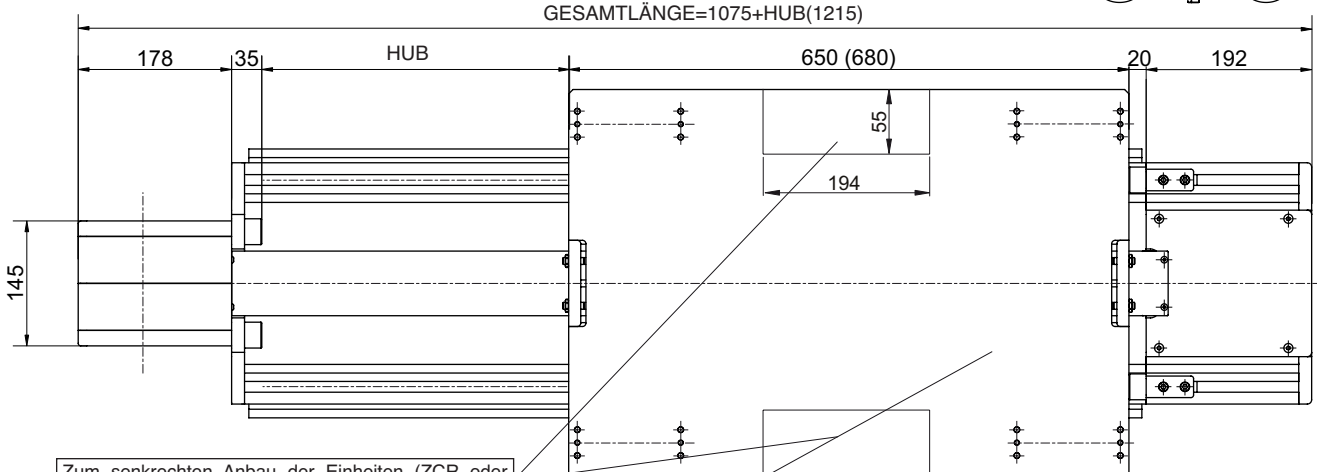
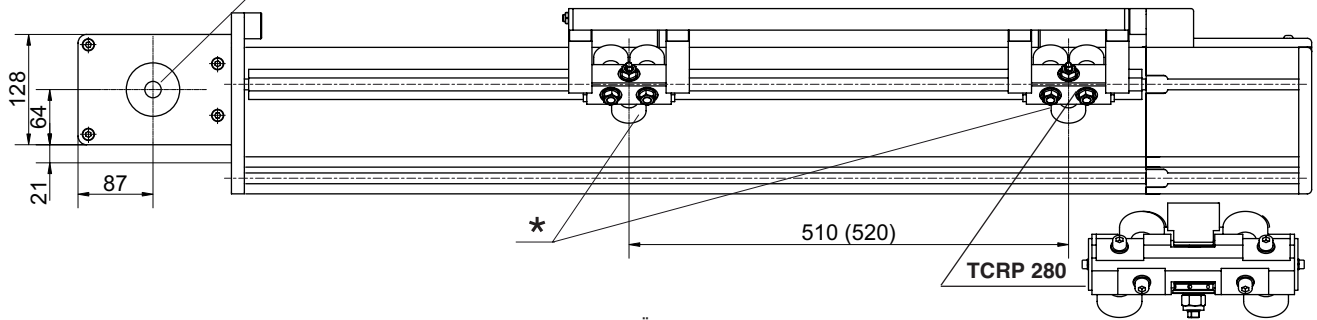

Zum senkrechten Anbau der Einheiten (ZCR oder ZCS, Seiten 28 bis 41) wird die Lieferung einer Adapterplatte vorgesehen.

AUF ANFRAGE WIRD DAS BOHRBILD GEMÄß ZEICHNUNG AUSGEFÜHRT

- * Die Ausrichtung der Rollen angeben, abhängig vom Schwerpunkt der verwendeten Last.
Werte entsprechend der günstigster Last-Positionierung.

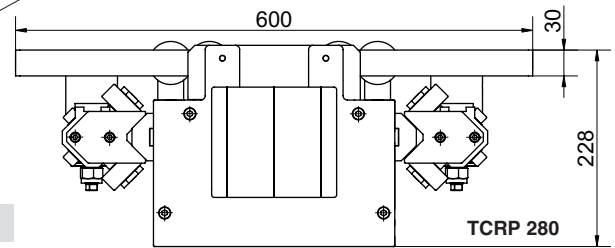

Leistungen	TCR 280 (TCRP280)		
Max. Hub	11.315	11.175	[mm]
Max. Verfahrensgeschwindigkeit	7	5	[m/s]
Max. Beschleunigung (oder Verzögerung)	20	10	[m/s ²]
Wiederholgenauigkeit	± 0,1	± 0,1	[mm]
Grunddrehmoment	7,6	8,5	[Nm]

Max. Belastungen und Momente

Einheit	M _x [Nm]	M _y [Nm]	M _z [Nm]	F _x [N]	F _y [N]	F _z [N]
TCR 280	1.950(*)	3.100(*)	1.950	7.400	7.620	12.500(*)
TCRP 280	3.150	4.100	5.100	7.400	19.850	19.850

Schrauben zur Riemenspannung

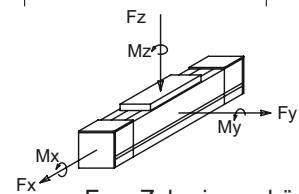
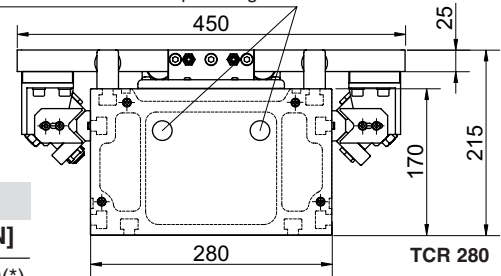

F_x = Zahnriemenhöchstzug

Die angegebenen Werte sind als Maximalwerte zu betrachten. Die genannten dynamischen Werte berücksichtigen bereits Sicherheitsfaktoren, wie sie für Maschinen in der Automatisierungstechnik üblich sind.

Technische Daten	TCR 280	(TCRP 280)
Zahnriemen	75 ATL 10	
Führung 4 Laufw. mit 3 Roll. Ø40	4 Laufw. mit 3 Roll. Ø52 [mm]	
Trägerprofil	Pratyca (siehe Seite 11)	
Wirkdurchmesser	95,49	[mm]
Scheibenumfang	300	[mm]

Gewichte	TCR 280	(TCRP 280)
Scheibenträgheit	0,0082	[kgm ²]
Riemengewicht	1,02	[kg/m]
Schlittengewicht	28	55 [kg]
Basis (ohne Hub)	m1=84	m1=124 [kg]
1.000 mm Trägerprofil	m2=48	m2=56 [kg]

Zur Berechnung des Gesamtgewichtes verwendet man die folgende Formel: **m ges. = m1 + m2 • Hub/1000** wobei Hub in mm angegeben ist.