

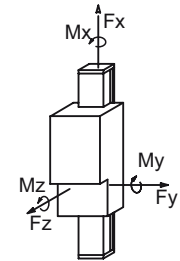

DAS MODUL KANN SENKRECHT ODER WAAGERECHT MONTIERT WERDEN

Zusatzteile: s. seite 56

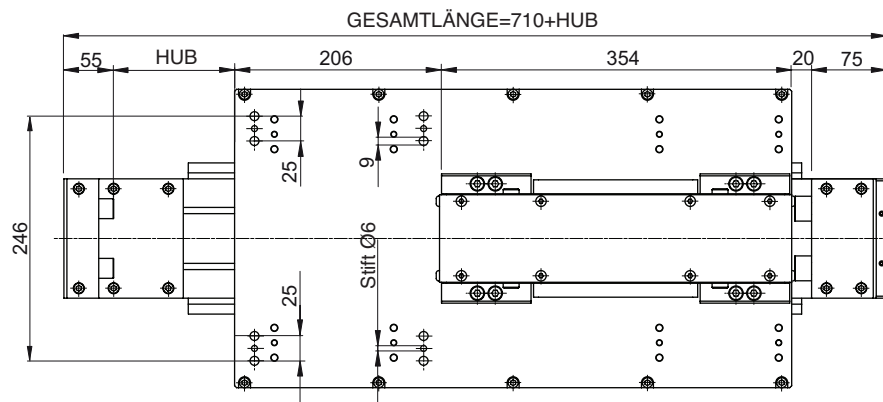
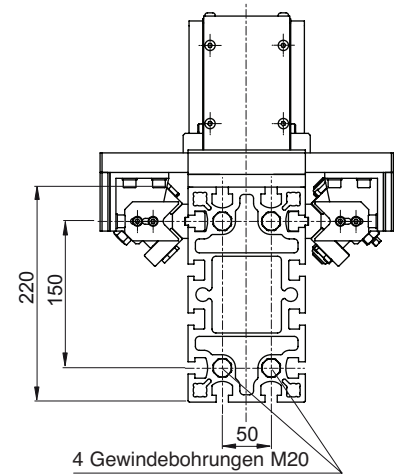
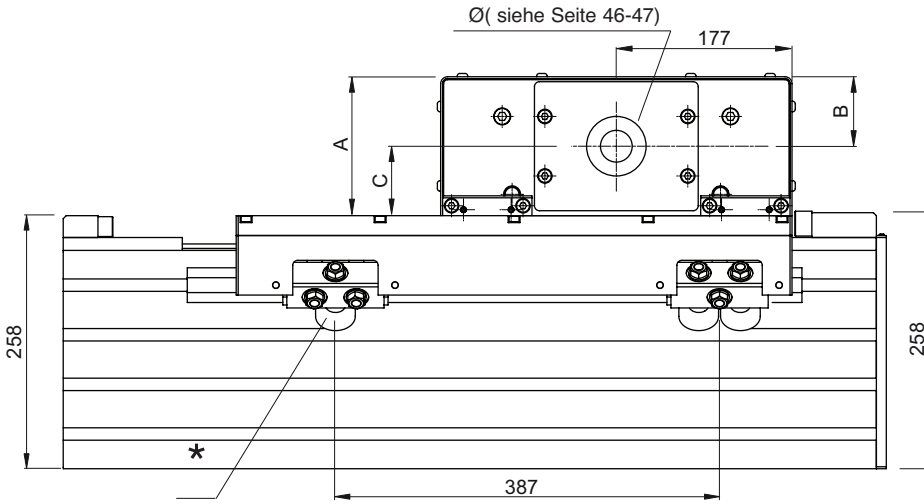

Fx = Zahnriemenhöchstzug

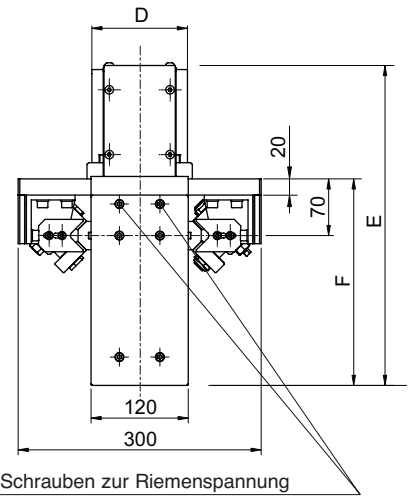

ACHTUNG: Bei Paarung der Einheiten Typ ZC... mit Typ TC.. den resultierenden Hub der Z-Achse beachten, da die Abmessungen der Schlittenplatten den Hub verringern können.

(*) Die Ausrichtung der Rollen angeben, abhängig vom Schwerpunkt der verwendeten Last Werte entsprechend der günstigster Last-Positionierung.

Leistungen		ZCR 120L - ZCER 120L	
Max. Hub	11.305	[mm]	
Max. Verfahrgeschwindigkeit	4	[m/s]	
Max. Beschleunigung (oder Verzögerung)	25	[m/s ²]	
Wiederholgenauigkeit	± 0,1	[mm]	

Max. Belastungen und Momente						
Einheit	M _x [Nm]	M _y [Nm]	M _z [Nm]	F _x [N]	F _y [N]	F _z [N]
ZCR 120L	440	1.900(*)	1.485	5.000	7.620	9.500(*)
ZCER 120L	440	1.900(*)	1.485	8.000	7.620	9.500(*)

Die angegebenen Werte sind als Maximalwerte zu betrachten. Die genannten dynamischen Werte berücksichtigen bereits Sicherheitsfaktoren, wie sie für Maschinen in der Automatisierungstechnik üblich sind.

Zahnriemen	A	B	C	D	E	F
50	140	70	70	118	395	255
75	164	82	82	143	429	265

Technische Daten	ZCR 120L	ZCER 120L
Zahnriemen	50 ATL 10	75 ATL 10
Führung	4 Laufwagen mit 3 Rollen Ø 40 [mm]	
Trägerprofil	Logyca	(siehe Seite 10)
Wirkdurchmesser	95,49	[mm]
Scheibenumfang	300	[mm]

Gewichte	ZCR 120L	ZCER 120L	
Scheiben trägheit	0,0067	0,010	[kgm ²]
Riemengewicht	0,34	0,51	[kg/m]
Schlittengewicht	22	33	[kg]
Basis (ohne Hub)	m1=49	m1=65	[kg]
1.000 mm Trägerprofil	m2=33	m2=33	[kg]

Zur Berechnung des Gesamtgewichtes verwendet man die folgende Formel: **m ges.= m1+ m2 • Hub/1000** wobei Hub in mm angegeben ist.